

TRIPODES



MÉTRO - CAFÉTÉRIAS - SALLES DE SPORT - BIBLIOTHÈQUES - MUSÉES - TERTIAIRE



Les tripodes TS500 et TS500+ sont la solution pour la sécurisation des accès piétons. Ils permettent également le passage des personnes à mobilité réduite. Fiables et robustes, ils conviennent à un usage intensif. Leur design et leur faible encombrement leur permettent de s'adapter à tous les types de sites.

+ PRODUIT

SIMPLICITÉ D'INSTALLATION

USAGE INTENSIF

DESIGN

GESTION DES FLUX PIÉTONS

Caractéristiques

Structure	Tout inox
Largeur du bras	500 mm
Largeur de passage	500 mm
Hauteur du bras	800 mm
Diamètre du bras	40 mm
Fonctionnement	Electromécanique ou motorisé (au choix du client)
Mode dégradé	Bras tombant sur coupure de courant, réarmement automatique pour les versions motorisées, réarmement manuel pour les versions électromécaniques
Nombre de passage par minute	30 passages par minute en mode passage contrôlé
Finition	Inox 304, inox 316 en option
Température de fonctionnement	-20° + 50°
Alimentation	220V monophasée

Options

Accessoires

Intégration possible de tout type de contrôle d'accès (badges, codes...), pictogramme d'approche lumineux

Maintenance / garantie

Garantie constructeur

2 ans pièces retour atelier

Maintenance

Faible

Installation

Fixation

Sur platine

Modèle au choix



TS 500



TS 500 +

Exemple d'une installation d'un tripode

TS500

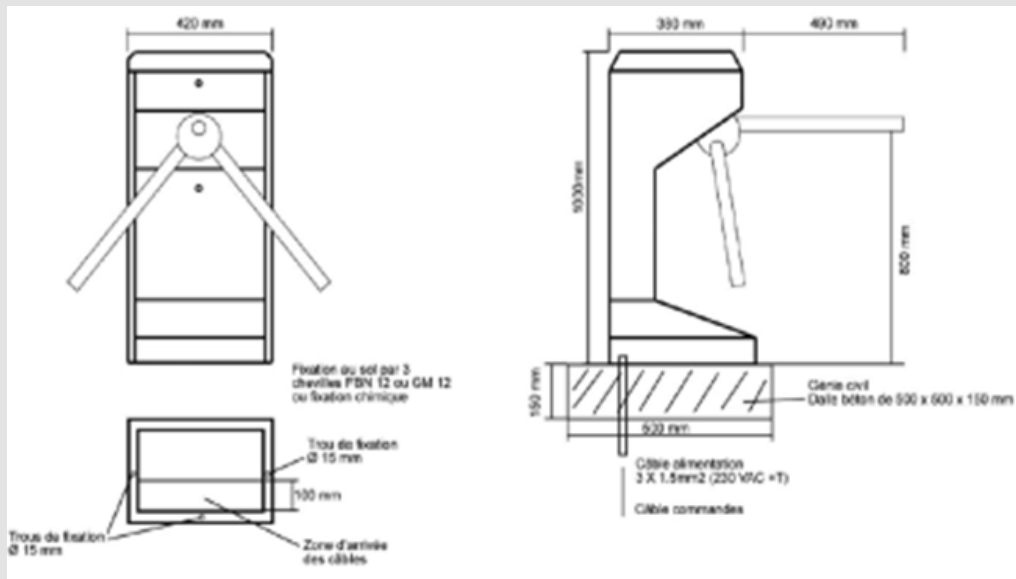

TS500 +

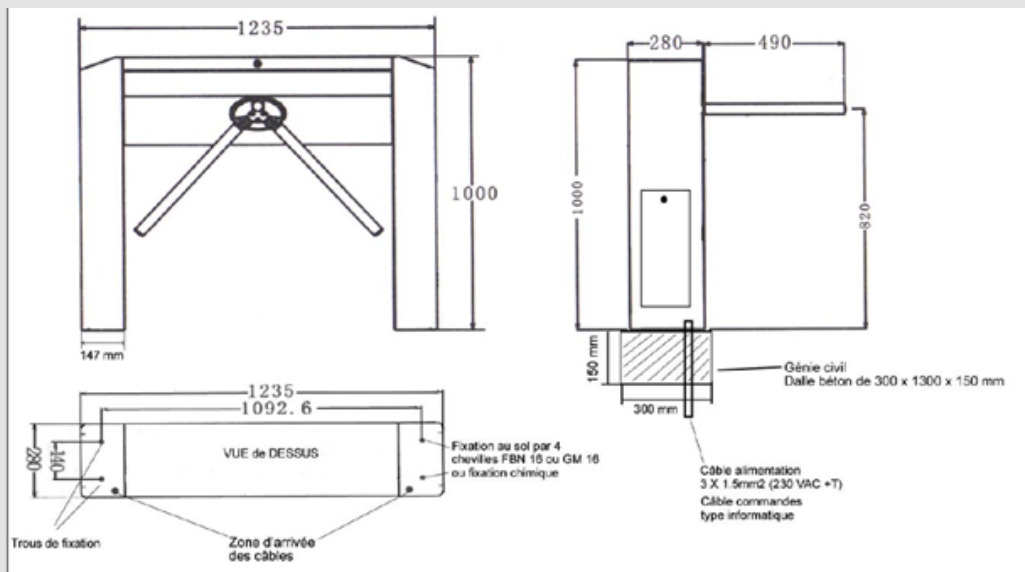

Travaux d'installation

Installation :

A cheiller sur support béton

VRD à prévoir :

une alimentation 220V depuis le TGBT jusqu'au pied du tripode

Un câble de commande multipaire depuis le poste de commande jusqu'au pied du tripode